

OV-513

50" SXGA DLP™-Projektionssysteme



Barco's Projektoren der Reihe OV-D2 vereinen innovativste DLP™-Technologie mit 50"-Bildwand-Systemen für einen 24/7-Stundenbetrieb in kritischen und anspruchsvollen Anwendungen. Eine Reihe einzigartiger Eigenschaften in der von Barco entwickelten Projektionseinheit führt zu einem konkurrenzlosen DLP™ Rückprojektionssystem mit hervorragender Bildqualität und einfachster Handhabung.

Bestechende Bildqualität

- neueste kontrastreiche DLP™-Technologie
- Helligkeit und Kontrast sind auf das menschliche Auge abgestimmt und ermöglichen zusammen mit einem großen Betrachtungswinkel eine hervorragende Lesbarkeit
- lebendige, unverfälschte Farben
- Die Sense⁶-Technologie garantiert langfristige Farb- und Helligkeitsgleichförmigkeit über die gesamte Bildwand

Zuverlässig verfügbar über die gesamte Lebensdauer

- wartungsfreundliche Konstruktion
- langlebige und zuverlässige Bauteile von der Lampe bis zum Screen
- 100% zuverlässig durch Redundanz mit Doppellampensystem
- einfacher Lampentausch bei laufendem Betrieb
- 100% luftdicht versiegelte Projektionseinheit
- LAN-Schnittstelle für Upgrade und schnellen Zugriff
- effektive Betriebskostenkontrolle mit Barco's Lampen-Leasingprogramm

Flexibilität

- Konstruktion erlaubt Bildwände jeder Größe in linearem und polygonem Aufbau
- geringe Installationstiefe
- innovatives modulares Konzept

Integratives System

- mit dem "Barco Control Manager" behalten Sie den zentralen Überblick über den Zustand der Bildwand
- einzelne Rückprojektionsmodule formen eine logische Bildwand

BARCO

Visibly yours

Besonderheiten der Projektions-Systeme OV-513

Sense⁶

Erleben Sie mit Sense⁶ eine neue Dimension der Bildgleichförmigkeit.

Barco's innovative Sense⁶-Technologie verbessert die Gleichförmigkeit von Helligkeit und Farbe nicht nur in den Ecken eines jeden Projektionsmoduls, sondern hält sie auch über die ganze Bildwand dauerhaft stabil.

Durch die Integration eines patentierten Helligkeits- und Farbsensors werden Helligkeit und Farbe der Bildwand ständig gemessen und die Daten zwischen den Modulen ausgetauscht. Sense⁶ gleicht automatisch die Helligkeit für Schwarz, Weiß, alle Grauegel sowie die Farben aller Module ab. Mittels I-Lamp wird der Farbsensor für die Langzeitstabilität kalibriert.

Sense⁶ arbeitet unbemerkt im Hintergrund und erfordert keinen Eingriff des Anwenders. Beispielsweise ist Sense⁶ während eines automatischen Lampenwechsels aktiv, ohne einen externen Eingriff zu erfordern. Der aktuelle Bildinhalt wird nicht beeinflusst und spezielle Abgleichmuster sind überflüssig.



50" OV-513	Leuchtdichte (cd/m ² ftl)	HVA	HVM	HVX
	120 W	270 79	540 159	1340 394
	132 W	300 88	595 175	1470 432
	180 W	405 119	n.a.	n.a.
	Einfassung	0 mm		
	Spaltmaß des Screens	< 0.8 mm (!)		
	Luftfeuchtigkeit	Bis zu 90% nicht kondensierend		
	Temperatur	10°C-40°C 50°F-105°F		
Lagerbedingungen	0°C-40°C 32°F-105°F			

(!) bei 25° C, 50% rel. Feuchte

Screens	Screen Typ.	Hoher Kontrast	Helligkeit	Voller Betrachtungs-Winkel	Betrachtungs-Winkel 1/2 gain (h./v.)	1/5 gain (h./v.)
	HVA	Sehr großer Betrachtungswinkel	Normal	180°	±35° ±35°	~ ±65° ±65°
	HVM	Großer Betrachtungswinkel	Mittel	180°	±35° ±27°	~ ±45° ±41°
	HVX	Sehr hell	Hoch	160°	±35° ±10°	~ ±45° ±17°

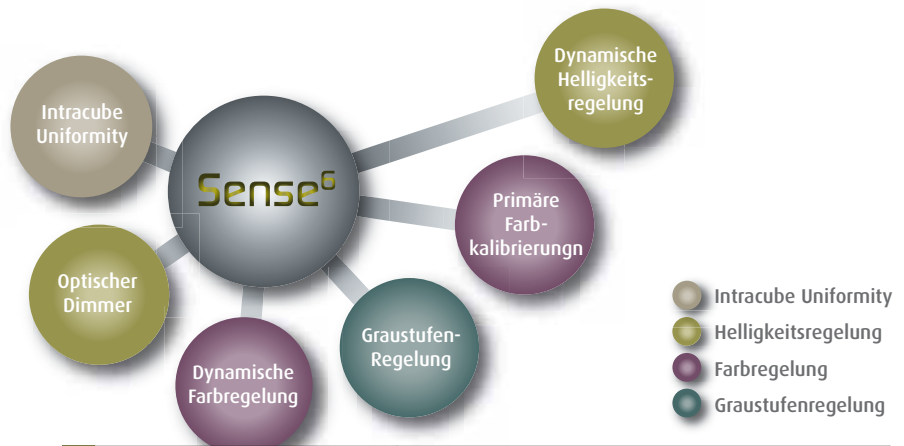

ΔE^* ist ein Parameter, der Farb- und Helligkeitsdifferenzen in einer Einheit zusammenfasst. Außerdem berücksichtigt ΔE^* die Anpassungswerte des menschlichen Auges für Helligkeit und Farbe.

Sense ⁶ (Optional)	
Farbabweichung zwischen Modulen über die Zeit	Abweichung in ΔE^* über die Zeit < 3 (mit Farbregelung)
Gleichförmigkeit auf dem Screen	Sehr hohe Helligkeits- und Farbgleichförmigkeit
Helligkeit nach ANSI 9 min.	97%
Helligkeit nach ANSI 13 typ.	95%
Projektor-Bildgleichförmigkeit von Helligkeit und Farbe	
ΔE^* zwischen Modulen typ.	< 6
ΔE^* innerhalb des Moduls typ.	< 3
Helligkeitsregelung	Gleicht ständig die Helligkeit ohne externen Eingriff zwischen den Modulen an
	HDR (High Dynamic Range) erhält den Kontrast mit Hilfe eines optischen Dimmers unabhängig von Helligkeit und Lampenlaufzeit
	Die aktive dynamische Helligkeitsregelung misst die Helligkeit mittels Sensor und liefert die Referenz für den optischen Dimmer
Farbregelung	Gleicht ständig die Farben ohne externen Eingriff zwischen den Modulen an
	Die Regelung der Primärfarben basiert auf einem Algorithmus, der Rot, Grün, Blau und Weiß auf einen vorgegebenen Wert justiert
	Die aktive dynamische Farbregelung mittels Sensor sammelt Farbinformationen von allen Modulen. An Stelle einzelner Farben misst der Farbsensor das ganze Spektrum entsprechend CIE 1931 (optional)
Graustufen-Regelung	Gleicht die Grau-Stufen zwischen allen Modulen an

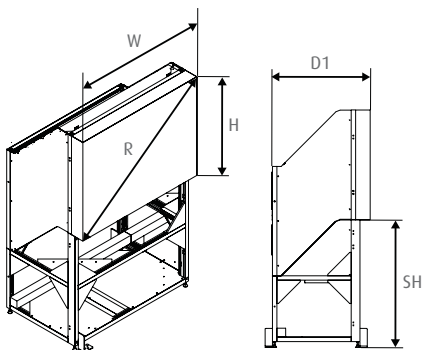

OV-513	
Breite W	1000 mm 39.4"
Höhe H	800 mm 31.5"
Diagonale R	50" nominal
Gesamttiefe D1	715 mm 28.1"
Darstellungsverhältnis	5:4
Standard-Höhe	875, 1000, 1200 mm 34.5", 39.4", 47.2"
Min. Screen-Höhe	455 mm 17.9"
Gewicht	62 kg

Technische Daten OV-513

Bilddaten	Auflösung	SXGA 1280 x 1024 echte Pixel			
	Absolute Auflösung	33 dpi			
	Lichtstrom bei 6500 K	875			
	Kontrast	1700:1			
	Farben	100% EBU			
	Weißpunkt	6500 K, Tageslicht (°)			
	Bildgeber	DMD-chip	0.95" LVDS ±12° darkmetal III, Brilliant Color™		
		Pixel-Genauigkeit	Pixelgenaue Anzeige bildet jedes Pixel des Eingangssignals 1:1 ab ohne Skalierungs- oder Glättungseffekte		
		MTBF des DMD	Typ. 650,000 Stunden		
		Lebensdauer des DMD	Typ. > 100,000 Stunden		
Nachleuchten		Kein Nachleuchten oder Einbrennen			
Lampen		Lampen	Zur Auswahl stehen 120, 132 und 180 W		
	Lebensdauer (°)	120 W	132 W	180 W	
		10,000 Std	6,000 Std	4,000 Std	
	Lampen-Redundanz	Cold Standby oder Hot Standby mit redundantem Netzteil Automatischer Lampenwechsel bei automatischer Fehlererkennung			
	Lampen-Austausch	Defekte Lampe kann ohne Bildverlust ersetzt werden			
	Lampen-Umschaltung	Die dynamische Regelung von Helligkeit und Farbe stellt die Bildwand wieder auf gleiche Werte ein			
	Umschaltzeit	< 1.5 Sekunden			
	I-lamp	Intelligente Lampe speichert u.a. Lebensdauer und Spektrum			
	Farbrad	Farbrad, Drehzahl und Lebensdauer	Farbrad-Kassette mit MTTR < 5 minutes		
			3-fache Drehzahl zur Bildwiedergabe		
		Luftgelagert, Lebensdauer 50.000 Stunden			

Ein- und Ausgänge	Netzspannung	100-240 VAC, 60-50 Hz			
	Leistungsaufnahme (W)	120 W	132 W	180 W	
	Cold Standby	< 250	< 275	< 335	
	Hot Standby	< 390	< 430	< 550	
	Wärmeabgabe (BTU/Std)	120 W	132 W	180 W	
	Cold Standby	< 850	< 900	< 1145	
Hot Standby	< 1325	< 1375	< 1875		
Signal	Signal-Ein- und Ausgänge	Dual DVI-D in/Dual DVI-D out, durchgeschleift			
	Pixel clock	165 Mhz			
	Eingangsfrequenz	Multi sync 30-75 Hz			
	Genlock-Bereich	Eingangsbereich Genlock 49-61Hz			
	Unterstützte Auflösungen am Eingang	VGA, SVGA, XGA, SXGA, SXGA+, UXGA, 1080p DVI-D format (mit Scaler)			
	Cropping	Ja			
	Scaling (optional)	Up- and down scaling			
	Kommunikation	Barco Control Manager	Grafische Anzeige des Bildwandzustandes auf dem PC des Operators		
			Kombiniert aus einzelnen Rückprojektionsmodulen eine logische Bildwand; bezieht Sense [®] mit ein		
			Die Client-Server-Architektur erlaubt einen Zentralrechner zur Steuerung mit Zugriff von jedem vernetzten PC		
			Dynamische Zustandsanzeige und Unterstützung für eventuelle Störungsbehebung		
			Erstellen und Abspeichern verschiedener Einstellungen		
			Steuerung der Bildwand durch den Operator		
			Verschiedene Benutzerebenen		
		Direkter Ethernet-Zugriff	Einstellung und Steuerung der Bildwandmodule über CAT5-Kabel mit einem Standard-Internet-Browser.		
			Einfacher und schneller Firmware-Upgrade über Ethernet		
Autodiagnose		Projektor-Selbsttest auf unterster Ebene			
Integration von Fremdgeräten	Externe Bildwandsteuerung über verschiedene Geräte mittels SOAP-basierter API				

(°) Spezielle 3200K-Option für Backdrop-Anwendungen • (°) Angaben des Lampen-Herstellers für Testbedingungen nach IEC 61947-1

Ref. no. R599211 SMD-SPS-2007-10-rev000

Barco Control Rooms is an ISO 9001 registered company. The information and data given are typical for the equipment described. However any individual item is subject to change without any notice. The latest version of this product sheet can be found on www.barcocontrolrooms.com
DLP™ technology by Texas Instruments offers crystal clear images with superior quality. DLP is a trademark of Texas Instruments. Brilliant Color, DLP are trademarks of Texas Instruments.



Barco Control Rooms GmbH - Deutschland
An der Rossweid 5, 76229 Karlsruhe
Tel. (49) (721) 62010 • Fax (49) (721) 6201 298
E-mail sales.controlrooms.de@barco.com

BARCO